



三角形と角5

● 二等辺三角形や
正三角形の中の等しい角



日にち： 月 日

名まえ _____

1 次の図は、正三角形です。

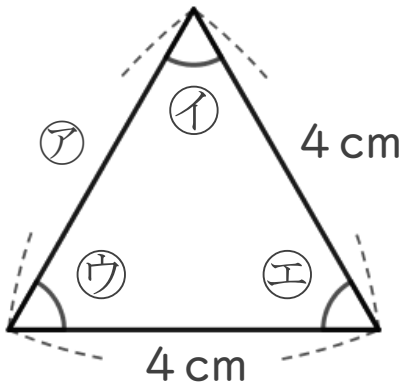

① アの辺の長さは何cmですか。

答え： _____

② イの角と大きさが等しい角を、すべてえらびましょう。

答え： _____

2 次の三角形について答えましょう。

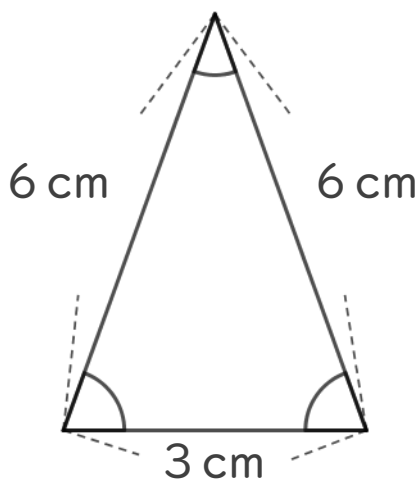

① 何という三角形ですか。

答え： _____

② 大きさが等しい角は、いくつありますか。

答え： _____



三角形と角5

● 二等辺三角形や
正三角形の中の等しい角



日にち： 月 日

名まえ _____

1 次の図は、正三角形です。

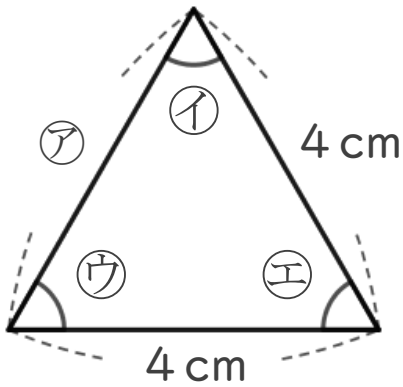

① アの辺の長さは何cmですか。

答え： **4 cm**

② イの角と大きさが等しい角を、すべてえらびましょう。

答え： **ウ, エ**

2 次の三角形について答えましょう。

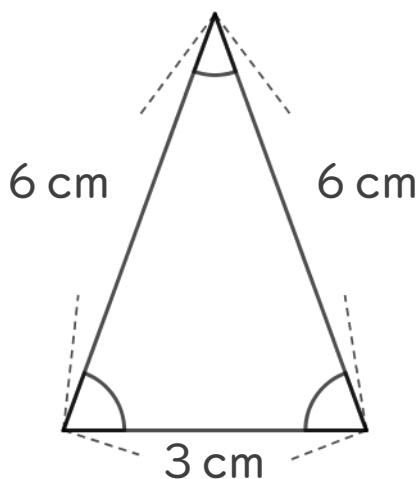

① 何という三角形ですか。

答え： **二等辺三角形**

② 大きさが等しい角は、いくつありますか。

答え： **2つ**