



## 円と球 5

◎ 直径の長さから円をかく



日にち：            月            日

名まえ \_\_\_\_\_

・コンパスを使って、次の円をかきましょう。

① 直径が 8 cm の円

半径は            cm

•

② 直径が 7 cm の円

半径は            cm            mm

•



## 円と球 5

◎ 直径の長さから円をかく



日にち：            月            日

名まえ \_\_\_\_\_

・コンパスを使って、次の円をかきましょう。

① 直径が8 cmの円

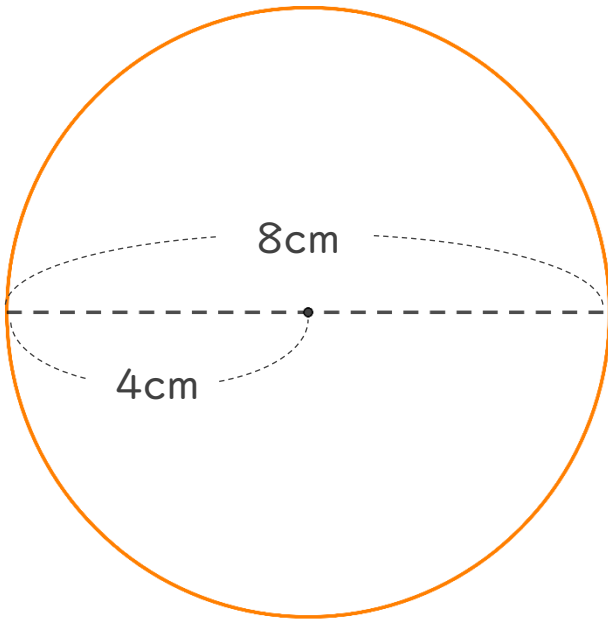

半径は 4 cm

円をかいたら  
直径が8cmかも  
チェックしよう！

② 直径が7 cmの円

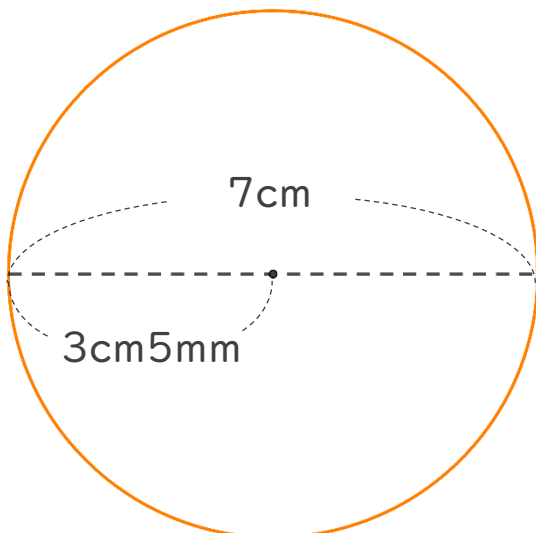

半径は 3 cm 5 mm

円をかいたら  
直径が7cmかも  
チェックしよう！