



直方体や 立方体の体積 13

● 水そうに水を入れる



日にち： 月 日

名まえ _____

- ・ 内のりの たてが40cm、横が70cm、深さが30cmの水そうがあります。
次の問いに答えましょう。

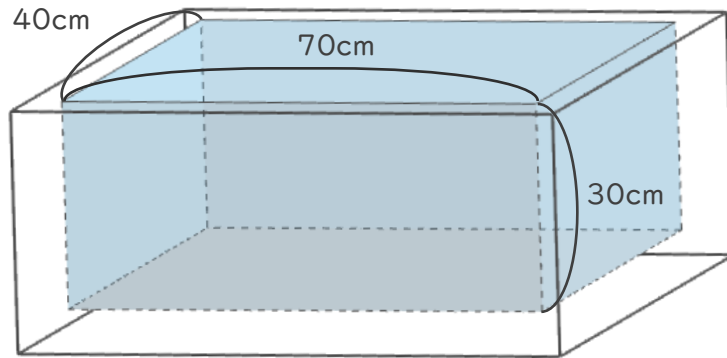

- ① この水そうに水をいっぱい入れると、何Lの水が入りますか。

式： $40 \times 70 \times 30 = 84000$ (cm³)

1Lは1000 cm³だから、

$84000 \text{ cm}^3 = 84\text{L}$

答え (84L)

- ② この水そうに4Lのバケツで水をいっぱいに入れると、何はいでいっぱいになりますか。

式： $84 \div 4 = 21$

答え (21はい)